

スライド式旋盤ガード

SLIDE - TRACK LATHEGUARD

- 窓付きのスライドガードが安全、確実に作業者を保護
- ガードが左右にスライドする為、ワークや工具交換が迅速
- 警告カラーで塗装された鉄製の頑丈なスライドガード
- 前面傾斜パネル窓は視界性に優れたポリカーボネード製
- 大型タイプはチャック径φ700以上の大型旋盤用

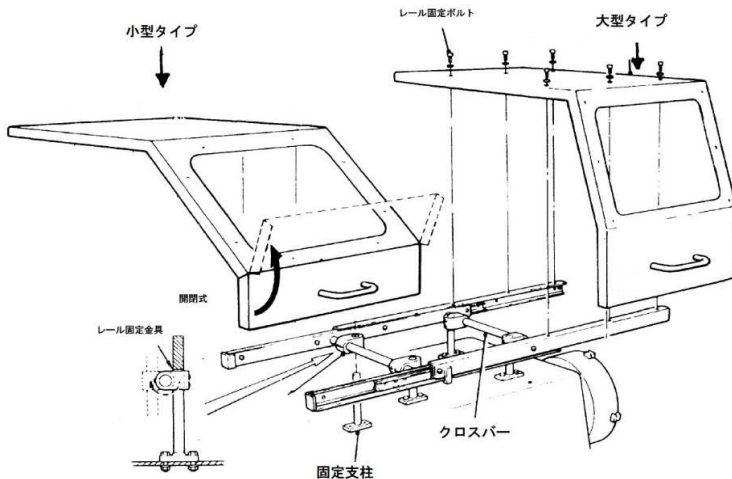
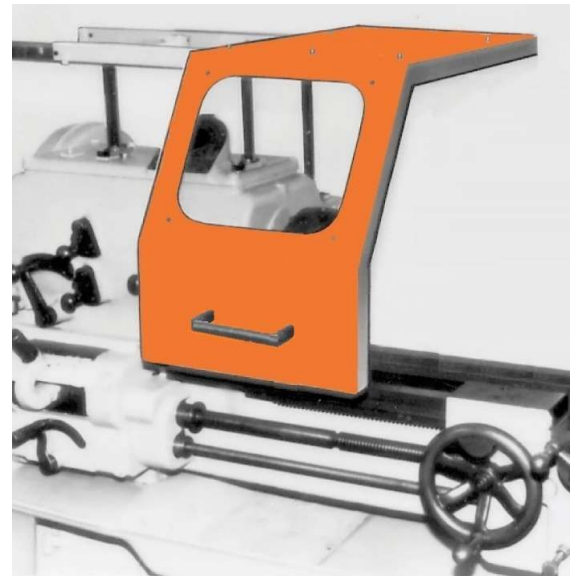

取付方法

- ① 旋盤の上部に固定用のタップ加工(M8)をする
- ② タップ加工したねじ穴に固定支柱を取り付ける
- ③ 固定支柱にレール固定金具とクロスバーを取り付ける
- ④ ガード上部をボルトでスライドバーに取り付ける

コードNo.	型式	最大チャック径	ガード寸法 (単位:mm)					タイプ
			A	B	C	D	E	
08-071	STLG-6	φ600	430	480	150	355	450	小型
08-072	STLG-6W	φ600	430	480	150	610	450	小型
08-073	STLG-7	φ700	660	380	210	500	535	大型
08-074	STLG-8	φ800	690	420	220	500	585	大型
08-075	STLG-10	φ1000	750	500	250	500	680	大型
08-076	STLG-12	φ1200	860	580	275	500	780	大型

測定工具と治工具の専門メーカー

フジツール株式会社

〒271-0064
千葉県松戸市上本郷520-6
TEL: 047-363-1166
E-mail: info@fujitool.co.jp
https://www.fujitool.co.jp

